

気温低下による給湯器の凍結にご注意ください。

- 気温低下により、給湯器や給湯配管などが凍結する事があります。

お湯の出る蛇口からお湯も水も出なくなった場合は、給湯器または給湯配管の凍結の可能性があります。

◆ <凍結予防方法>

給湯器のリモコンの運転スイッチを「オフ」にし、（運転スイッチが「オン」になっているとガスが燃焼します）お湯の出る蛇口から少量の水を出したままにする。（目安 1分間に400cc程度）

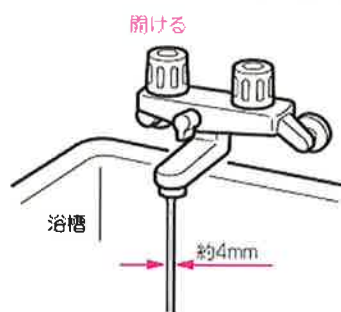

※サーモ付、シングルレバーの混合水栓は設定を最高温度の位置にしてください。再使用時は高温のお湯が出ますので設定温度にご注意ください。

お風呂の浴槽などで受けると無駄にならず経済的です。

◆ <凍結対処方法>

- ・ 気温が上がり、自然に解凍するまでお待ちください。
- ・ 給湯側の水栓から水が出るようになったら、給湯器や周りの配管から水漏がないかご確認のうえご使用ください。

※場合によっては、お昼過ぎまで時間がかかることがあります。